

Serie | 4
**DWA96DM50
Wandesse, 90 cm
Glas-Design
Edelstahl**
A

Dunstabzugshaube im Glas-Design: Leistung und gebogenes Glas-Design passend zu Ihrer Küche.

- **Abluftleistung:** sorgt mit bis zu 580 m³/h schnell für ein optimales Küchenklima.
- **Leise:** beste Abzugsleistung bei niedrigem Geräusch.
- **TouchSelect Bedienung:** So lassen sich die gewünschte Leistungsstufe und das Licht schnell einstellen.

Technische Daten

Farbe des Kamins :	Edelstahl
Bauart :	Kaminesse
Approbationszertifikate :	CE, VDE
Länge Anschlusskabel (cm) :	130
Höhe des Kamins :	576-897/576-1007
Höhe des Gerätes ohne Kamin :	50
Mindestabstand zur Kochstelle Elektro :	550
Mindestabstand zur Kochstelle Gas :	650
Nettogewicht (kg) :	15,331
Steuerung :	elektronisch
Max. Gebläseleistung-Abluftbetrieb (m ³ /h) :	360
Gebläseleistung bei Intensivstufe-Umluftbetrieb :	350
Max. Gebläseleistung-Umluftbetrieb (m ³ /h) :	280
Gebläseleistung bei Intensivstufe-Abluftbetrieb (m ³ /h) :	580
Anzahl der Lampen (Stck) :	2
Schalleistung (dB(A) re 1 pW) :	61
Durchmesser des Abluftstutzens (mm) :	150 / 120
Material des Fettfilters :	Aluminium
EAN-Nummer :	4242005036134
Anschlusswert (W) :	220
Absicherung (A) :	10
Spannung (V) :	220-240
Frequenz (Hz) :	60; 50
Steckerart :	Schuko-/Gardy.m.Erdung
Art der Installation :	Wandmontage

Sonderzubehör

DHZ1225 : Kaminverlängerung 1000 mm
 DHZ1235 : Kaminverlängerung 1500 mm
 DHZ9550 : Rueckwandpaneel Edelstahl
 DSZ5201 : CleanAir Aktivfilter (Ersatzbedarf)
 DSZ6200 : CleanAir - Modul
 DWZODX0A0 : Aktivfilter (Ersatzbedarf)
 DWZODX0U0 : Starterset für Umluftbetrieb
 DWZ0XX0I0 : Integriertes CleanAir - Modul
 DWZ0XX0J0 : Integriertes CleanAir-Modul regenerativ
 DZZ0XX0P0 : CleanAir Aktivkohlefilter regenerierbar



Serie | 4 Dunstabzüge

DWA96DM50 **Wandesse, 90 cm** **Glas-Design** **Edelstahl**

Dunstabzugshaube im Glas-Design: Leistung und gebogenes Glas-Design passend zu Ihrer Küche.

Betriebsart und Leistung

- Geräuschwerte nach EN 60704-3 und EN 60704-2-13 bei Abluftbetrieb:
Max. Normalstufe: 61 dB(A) re 1 pW (49 dB(A) re 20 µPa Schalldruck)
Intensivstufe: 69 dB(A) re 1 pW (57 dB(A) re 20 µPa Schalldruck)
- Geräuschwerte bei Umluftbetrieb:
max. Normalstufe: 72 dB(A) re 1 pW (60 dB(A) re 20 µPa Schalldruck)
Intensivstufe: 75 dB(A) re 1 pW (63 dB(A) re 20 µPa Schalldruck)
- Lüfterleistung bei Abluftbetrieb nach EN 61591:
max. Normalstufe 360 m³/h, Intensivstufe 580 m³/h
- Umluftleistung:
max. Normalbetrieb 280 m³/h
Intensivstufe 350 m³/h
- Energieeffizienzklasse: A (auf einer Energieeffizienzklassen-Skala von A++ bis E)
- Durchschnittlicher Energieverbrauch: 41.4 kWh/Jahr*
- Lüfter-Effizienzklasse: A*
- Fettfilter-Effizienzklasse: B*
- Beleuchtungs-Effizienzklasse: A*
- Geräusch min./max. Normalstufe: 48/61 dB
- Gleichmäßige, helle Beleuchtung mit 2 x 1,5W LED-Modul
- Beleuchtungsstärke: 240 lux
- Farbtemperatur: 3500 K

Komfort

- DirectSelect-Bedienung mit LED-Anzeige

Elektronische Steuerung

- 3 Leistungsstufen und 1 Intensivstufe
- Intensivstufen mit automatischer Rückstellung
- Wahlweise Abluft- oder Umluftbetrieb
- Umwelt und Sicherheit
- Metallfettfilter, spülmaschinengeeignet

Technische Informationen

- Für Wandmontage über Kochstellen
- Für Umluftbetrieb ist ein Erstausrüstungspaket oder CleanAir-Modul (Sonderzubehör) erforderlich
- Maße
- Gerätemaße Abluft (HxBxT): 617-947 x 900 x 488 mm
- Abluftstutzen Ø 150 mm (Ø 120 mm beiliegend)
- Gerätemaße Umluft (HxBxT): 617-1057 x 900 x 488 mm
- Gerätemaße Umluft mit CleanAir Umluftmodul (HxBxT):
686 x 900 x 488 mm - Montage auf Außenkanal
815-1145 x 900 x 488 mm - Montage auf Innenkanal
- Gesamtanschlusswert: 220 W
- Länge Anschlusskabel: 1,3 m mit Stecker
- * Gemäß EU-Regulierung Nr. 65/2014

Serie | 4 Dunstabzüge

DWA96DM50 Wandesse, 90 cm Glas-Design Edelstahl

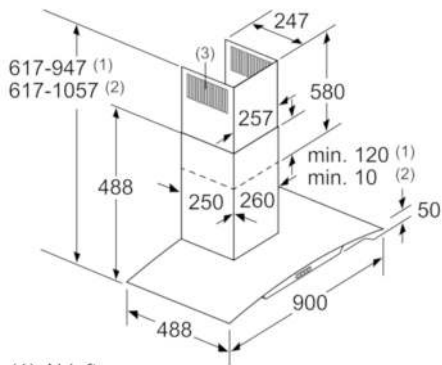

- (1) Abluft
(2) Umluft
(3) Luftaustritt - Schlitze bei
Abluft nach unten montieren Maße in mm

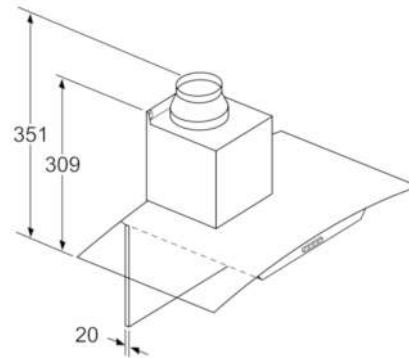

Bei Verwendung einer Rückwand muss das Design des Gerätes beachtet werden. Maße in mm

